

MANUAL DE INSTRUCCIONES

Bombas sobre carretilla

MIF-0040/00

05-03-02

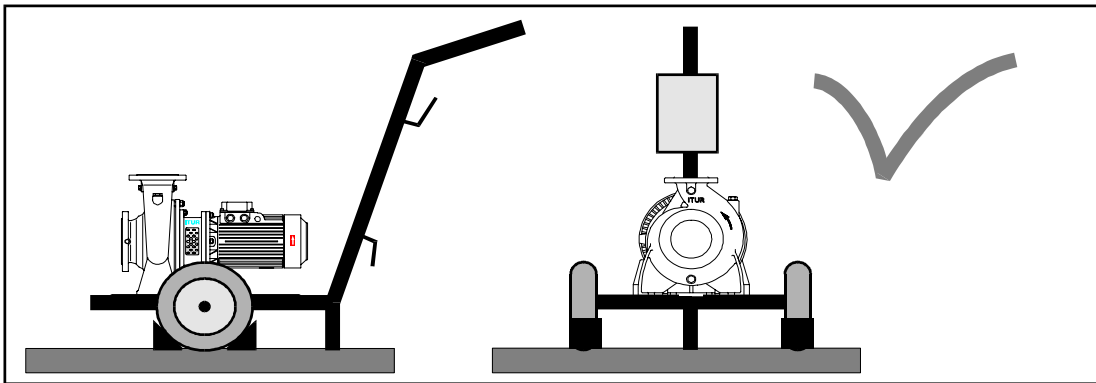
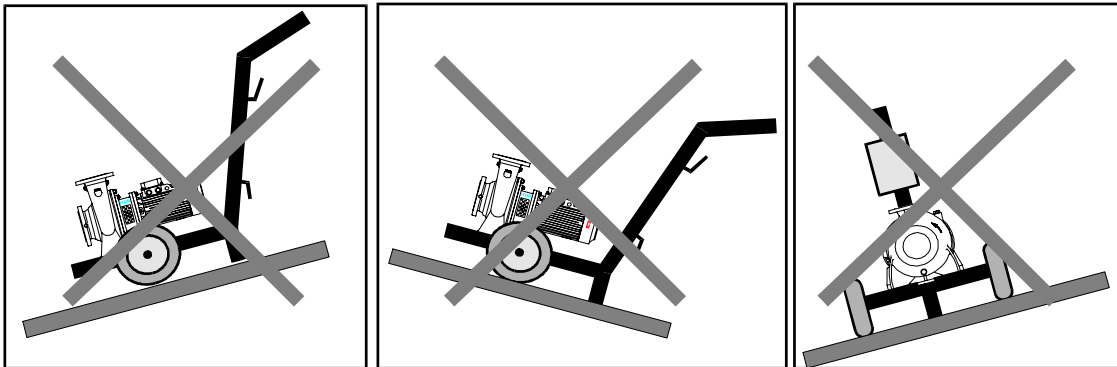

1.-Uso del manual

Este manual debe ser usado de forma conjunta, con el manual correspondiente a la bomba.

Deben tenerse en cuenta todas las indicaciones de dicho manual, en especial en lo referente a seguridad de funcionamiento y manipulación, del equipo.

Nos reservamos el derecho a realizar modificaciones de innovación tecnológica.

3.-Puesta en marcha

Antes de la puesta en marcha del equipo, comprobar que el mismo es completamente estable y que las ruedas se encuentran bloqueadas mediante calzos adecuados. Dichos calzos deben ser previstos por el cliente y no son suministro de **BOMBAS ITUR S.A.**

La superficie sobre la que asientan las ruedas debe ser lisa, no inclinada y estar limpia para evitar deslizamientos.

Si el accionamiento es mediante motor eléctrico y la conexión mediante enchufe, antes de conectarlo a la red, comprobar que el interruptor, o selector de funcionamiento está en posición de paro.

Se deben seguir las instrucciones de puesta en marcha indicadas en los manuales propios de bomba y motor.

4.-Mantenimiento

Además de las indicaciones particulares de mantenimiento de la bomba y motor, únicamente se debe vigilar periódicamente la lubricación, el estado y correcta fijación al eje de las ruedas.

5.-Seguridad

Se deben seguir todas las indicaciones sobre seguridad para el funcionamiento y manipulación de los equipos, que se indican en el manual de instrucciones de la bomba.

En particular y para evitar movimientos del equipo que pudieran resultar peligrosos, SIEMPRE se debe colocar el equipo sobre una superficie lisa no inclinada y bloqueado con calzos que eviten cualquier desplazamiento.