

# MANUAL DE INSTRUCCIONES

## PLAN 01/51

MIF-PA0151/00

23-10-95

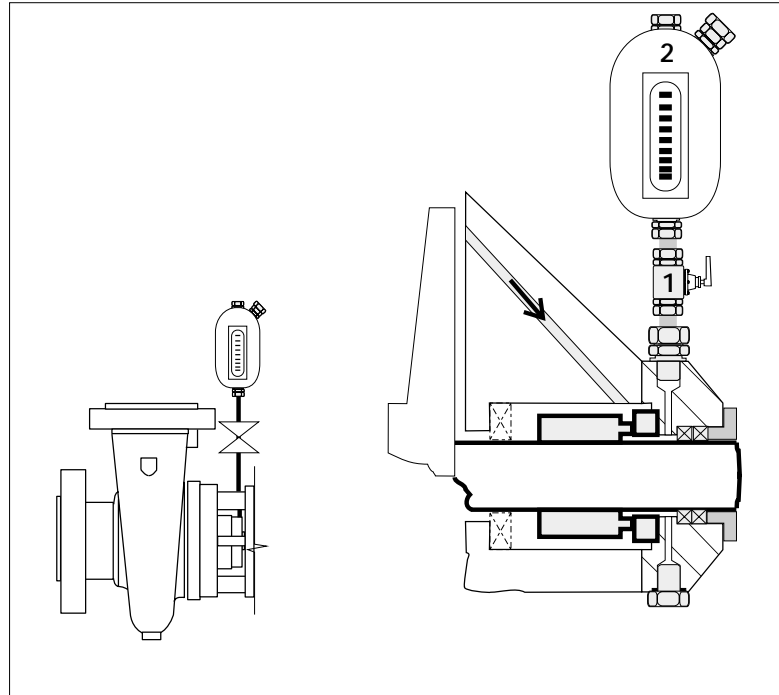

### 1.-Uso del manual

Este manual debe ser usado de forma conjunta, con el manual correspondiente a la bomba.

Deben tenerse en cuenta todas las indicaciones de dicho manual, en especial en lo referente a seguridad de funcionamiento y manipulación, del equipo.

Nos reservamos el derecho a realizar modificaciones de innovación tecnológica.

### 2.-Definición del sistema

El plan 01 consiste en una refrigeración/circulación tal como se indica en el esquema.

La circulación se realiza desde la impulsión de la bomba a la cajera del cierre a través de una conducción interior. Dicha conducción viene taladrada en la tapa de la bomba.

El plan 51 consta de una conexión para introducir un fluido de lavado, limpio, compatible con el líquido bombeado y los materiales de la bomba (generalmente metanol o aceite de bajo punto de congelación), y a presión atmosférica. Dispondrá de un elemento de sellado de eje adecuado (empaquetadura, ...)

**IMPORTANTE:** Salvo indicación expresa en oferta y/o pedido BOMBAS ITUR no suministra la válvula de aislamiento (1) y el depósito (2).

### 3.-Puesta en marcha

Caso de ser la 1ª puesta en marcha hay que comprobar visualmente que las conducciones, elementos y/o tapones referidos anteriormente se encuentran conectados correctamente y no han sufrido daño.

Instalar el depósito y accesorios, si es necesario, verificando su correcta colocación, introducir líquido en él, y abrir la válvula de aislamiento.

### 4.-Mantenimiento

Cada vez que se desmonte la bomba (ver su manual de instrucciones) se debe comprobar la limpieza interior y estado de los circuitos auxiliares y accesorios, limpiándolos si fuera necesario. Caso de que existan juntas estas deben ser cambiadas por otras nuevas.

Vigilar periódicamente el nivel de líquido del depósito, cuidando que no se agote y revisar el correcto posicionamiento de las válvulas.

### 5.-Seguridad

Se deben seguir todas las indicaciones sobre seguridad para el funcionamiento y manipulación de los equipos, que se indican en el manual de instrucciones de la bomba.